



INVESTICE DO ROZVOJE VZDĚLÁVÁNÍ

## DIGITÁLNÍ UČEBNÍ MATERIÁL

	Střední škola F. D. Roosevelta pro tělesně postižené, Brno, Křížíkova 11
číslo projektu	CZ.1.07/1.5.00/34.1037
číslo učeb. materiálu	VY_32_INOVACE_PDVPVAV_NF_2_10
předmět, tematický celek	odborné předměty oboru Kožedělná výroba a Tkalcovské práce
ročník	2.
datum vytvoření	10.10. 2012
anotace	Cílem pracovního listu je osvojit a upevnit si znalosti k tématu výroba holiny
metodická poznámka	Žáci si procvičí a upevní základní učivo o výrobě usně, které pracovní operace se používají při zpracování kůže na useň.
autor	Mgr. Kateřina Podalová
licence (není-li vyplněno, je materiál ze zdrojů autora)	Douda, J., Sitter P., Mičík K.: Brašnářská a sedlářská technologie pro 1. a 2.ročník SOU. SNTL, Praha 1984

# Podšívkování

Znamená použití podšívky do brašnářských výrobků. Podšívky se řadí do pomocných materiálů. Textilní podšívka se vyztužuje modrým braš. papírem, nejčastěji se vyztužuje podšívková kapsa.

## Funkce podšívky

- 1) estetika
- 2) zvyšuje pevnost
- 3) omyvatelnost
- 4) členění vnitřního prostoru
- 5) u rukavic – izolační vlastnosti

## Druhy podšívkových materiálů :

- 1) syntetické usně** – koženka (střední a lehčené), plastik (novoplast), poromer
- 2) přírodní usně** – různé druhy štípenek (hovězinová, vepřovicová) dražší, luxusní výrobky
- 3) textil** – moaré, molino, kepr, dnes také **nylon – PA vlákno**
  - moaré** – viskózové hedvábí – lesk, poznávací znaky = svíslé nebo vodorovné proužky na líci vodotisk „zebra“
  - molino** – bavlna, matný líc, vazba plátňová, hřejivá na omak příjemná
  - kepr** – vazba keprová, na líci šikmé proužky
  - netkaná textilie – plst** – pouzdra na brýle, dalekohled, foťák
  - úplet = pletenina** - rukavice

## Způsoby podšívkování

### Volná podšívka

Spojují se podšívkové dílce šitím z rubové strany do **podšívkové sestavy**, tato podšívková sestava se vloží do sestavy z hlavního materiálu (výrobku). Celková montáž výrobku se provádí na horním okraji výrobku většinou šitím.

**použití** – šité obracené, paspulované výrobky

### Pevná podšívka

Podšívkové dílce mají stejný rozměr jako dílce z hlavního materiálu, jsou založené, po obvodu obšité, pevně spojené.

Sestava s pevnou podšívkou se skládá z různých materiálů, které se skládají na sebe a pevně se po obvodu spojí lepením, po celkové montáži dále šitím.

Sestava s pevnou podšívkou - např. PD, výc pávka PD, výztuha PD, Podšívka PD, Podšívková kapsa PD.

**použití** – lemované, zakládané výrobky.

## PRACOVNÍ LIST

1. Popište obrázek :

### ZAKLÁDANÉ VÝROBKY

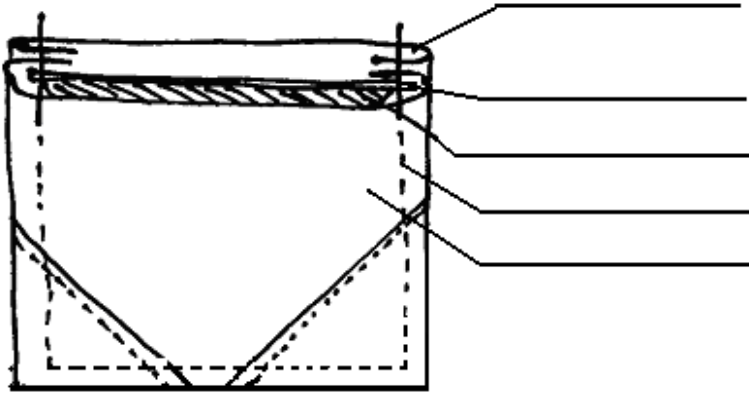

### SEŠÍVANÉ A OBRACENÉ VÝROBKY

