



evropský
sociální
fond v ČR



EVROPSKÁ UNIE



MINISTERSTVO ŠKOLSTVÍ,
MLÁDEŽE A TĚLOVÝCHOVY



OP Vzdělávání
pro konkurenceschopnost



INVESTICE DO ROZVOJE VZDĚLÁVÁNÍ

DIGITÁLNÍ UČEBNÍ MATERIÁL

škola	Střední škola F. D. Roosevelta pro tělesně postižené, Brno, Křižíkova 11
číslo projektu	CZ.1.07/1.5.00/34.1037
číslo učeb. materiálu	VY_32_INOVACE_PDVPAV_NF_1_20
předmět, tematický celek	odborné předměty oboru Kožedělná výroba a Tkalcovské práce
ročník	1.
datum vytvoření	21. 11. 2013
anotace	Cílem pracovního listu je osvojit a upevnit si znalosti o ručním tkacím stavu při výrobě tkanin.
metodická poznámka	Žáci si procvičí a upevní obecné informace o ručním tkacím stavu.
autor	Ing. Ludmila Pavelková
licence (není-li vyplněno, je materiál ze zdrojů autora)	Miloslav Burian, Oldřich Myšínský ODĚVNÍ MATERIÁLY Nakladatelství technické literatury r. 1970; Eva Wolfová, Zuzana Arsenjevová TKANÍ CP Books, a.s. Brno 2005

Ruční tkací stav

Osnova je navinuta na **osnovním válu**, který je uložen v zadní části stavu. Z válu se osnova vede přes **osnovní svůrku** do tkací roviny, kde se tvoří tkanina.

Pořadí nití je zajištěno **křížovými činkami**. V tkací rovině jsou niti navedeny do **oček nitěnek**, které jsou součástí listů. Soustava dvou nebo více **listů** se nazývá listové brdo. Za brdem procházejí niti **paprskem** upevněným na bidle.

Tkanina se z tkací roviny odvádí přes **prsník** odtahuje se **tažným válcem** a navinuje se na **zbožový vál**.

Ruční tkalcovský stav

1. Osnovní vál
2. Osnovní svůrka
3. Křížové činky
4. Listy
5. Člunek
6. Paprsek
7. Bidlo
8. Prsník
9. Tažný válec
10. Zbožový vál

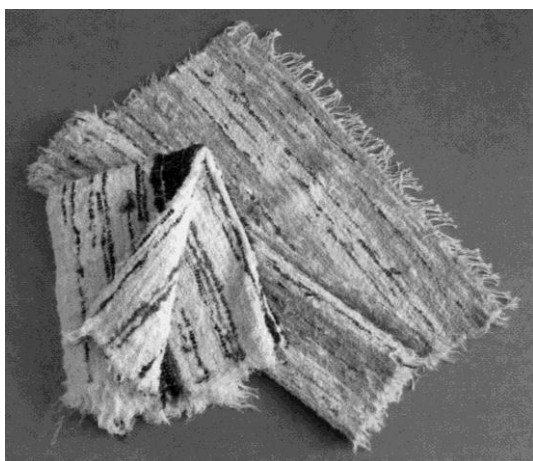
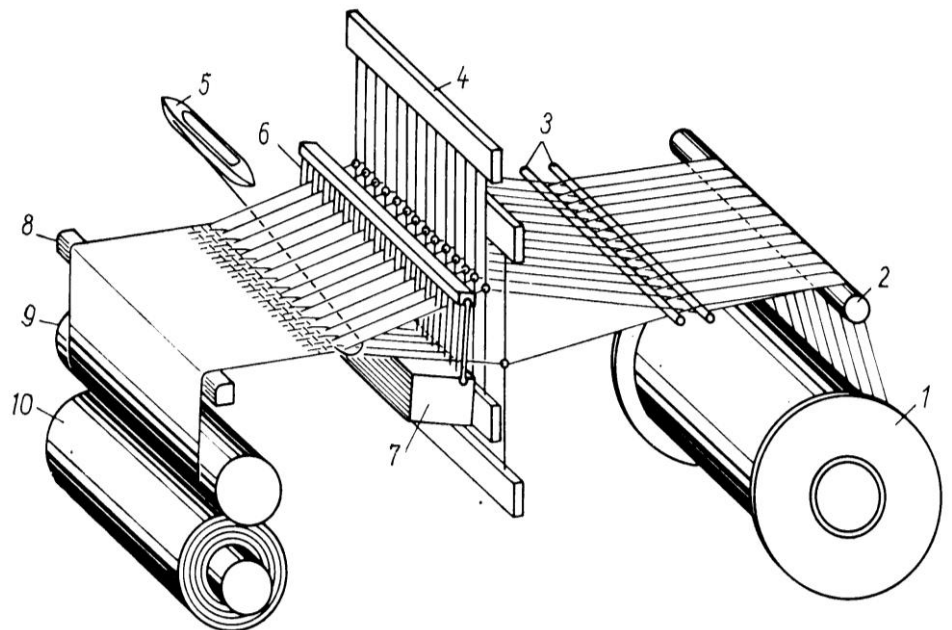

**Koberec tkaný z ořezů, na stavu,
plátnová vazba**



Tkalcovský stav



Tkalcovský stav zhotovený p. Tomkem

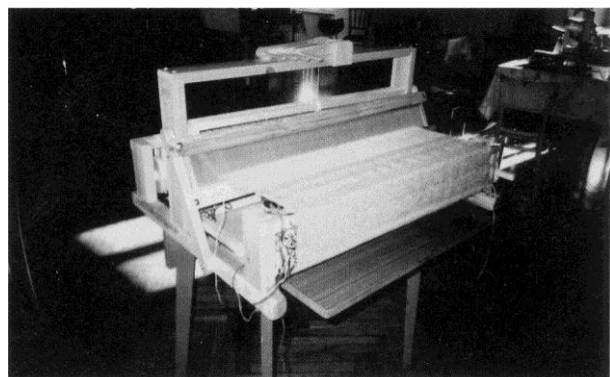

Tkalcovský stav zhotovený p. Kubákem

**Lněná prostírka, tkaná na stavu,
plátnová vazba**

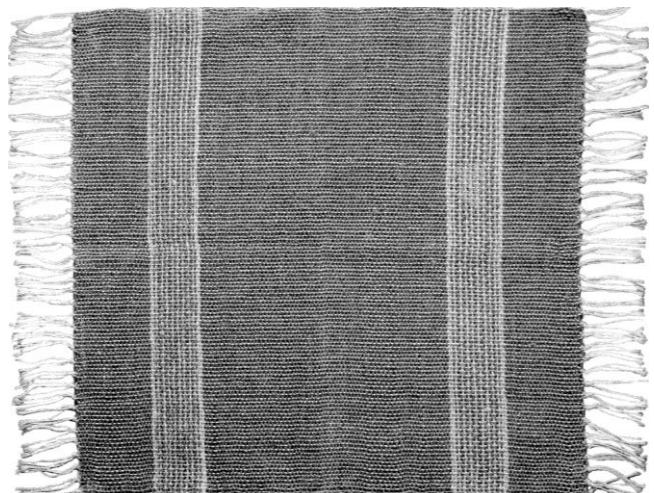

Pracovní list – Ruční tkací stav

Úkol č. 1

Vyberte a doplňte správnou odpověď podle obrázku

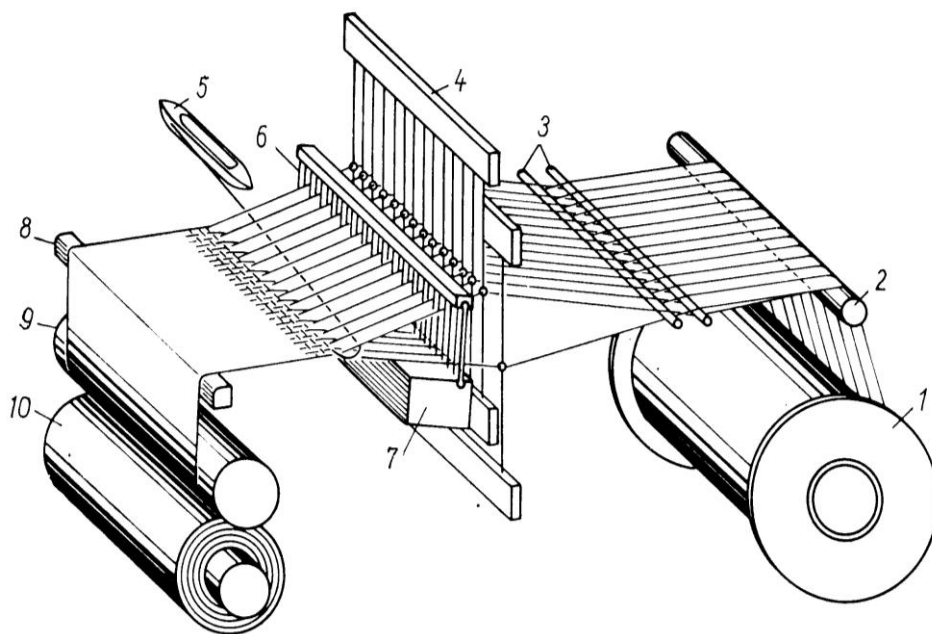

1.....

2.....

3.....

4.....

5.....

6.....

7.....

8.....

9.....

10.....