



INVESTICE DO ROZVOJE VZDĚLÁVÁNÍ

## DIGITÁLNÍ UČEBNÍ MATERIÁL

	Střední škola F. D. Roosevelta pro tělesně postižené, Brno, Křížíkova 11
číslo projektu	CZ.1.07/1.5.00/34.1037
číslo učeb. materiálu	VY_32_INOVACE_PDVPVAV_NF_1_02
předmět, tematický celek	odborné předměty oboru Kožedělná výroba a Tkalcovské práce
ročník	1.
datum vytvoření	27.10. 2012
anotace	Cílem pracovního listu je osvojit a upevnit si znalosti k tématu výroba holiny
metodická poznámka	Žáci si procvičí a upevní základní učivo o výrobě usně, které pracovní operace se používají při zpracování kůže na useň.
autor	Mgr. Kateřina Podalová
licence (není-li vyplněno, je materiál ze zdrojů autora)	Jůva B.: Brašnářské, sedlářské a rukavičkářské materiály pro 1. a 3.ročník SOU. SNTL, Praha 1983

# Předúprava usní, konečná úprava

## Předúprava usní

**Je zpracování usní po činění.**

**praní usní** – odstan zbytků činiv, stabilizace

**odvodňování** – snížení obsahu vody v usni na 40 - 60%

**postruhování** – postruhovací srtoje, vyčištění a vyhlazení rubové strany usně, dosáhne se stejnoměrné tloušťky, odpad postružiny – výroba vláknité usně

**barvení usní** – ve vodě rozpustná přírodní a syntetická barviva, a nerozpustná pigmenty **podbarvení** – usně, které budou apretovány, **barvení** – velurové, nubukaové a rukavičkářské usně, **natírání** – když si spotřebitel přeje čistou rubovou stranu

**mazání** – důležitá operace, po činění jsou usně tvrdé a neohebné, získání vlastností důležitých pro další zpracování

**vyrážení** – vyhlazení usní, odstranění záhybů, zvýšení výtěžnosti

**sušení usní** – v napnutém stavu, při nižších teplotách, useň má po sušení plechovitý omak

## **Konečná úprava**

**Usně získávají konečný vzhled, snaha o kvalitu, estetické hledisko, zvýraznění výsledných vlastností.**

**vlhčení** – usně se ukládají do vlhkých pilin (vlhkost 40% na 12 hodin) po sušení je useň tvrdá a plechovitá, potřebuje dodat vlhkost na 25 – 30%, rovnoměrně po celé ploše a tloušťce usně

**měkčení** – provádí se strojově na pákových nebo válcových strojích, usním se dodává měkkost, tažnost, ohebnost, vada je popraskaný líc

**napínání a druhé sušení** – některé druhy usní po měkčení, získají konečný tvar a vyrovnají se, po odepnutí se tvrdá místa po napnutí sponkami na okrajích ořežou

**broušení a odprašování** – usně se brousí z obou stran, nubuky – broušený líc a velury – broušený rub, z rubové strany se brousí všechny usně – odstranění podkožního vaziva, usně s malými vadami na líci **tzv. vypalování líce** broušení opotřebovaným brusným papírem.

**Odprašování** – broušené usně se strojově zbaví prachu z broušení, velurové a nubukové usně se po odprašování karkáčují

**strojní žehlení** – konečná operace většiny usní, vyhlazení a vyrovnání před apretováním, žehlením získá useň sytý odstín, přiměřený lesk

# PRACOVNÍ LIST č.1

1. Doplně schéma, popiš pracovní operace předúpravy usní, jak jdou za sebou.

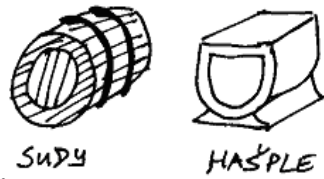

P.....

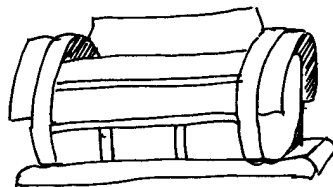

O.....

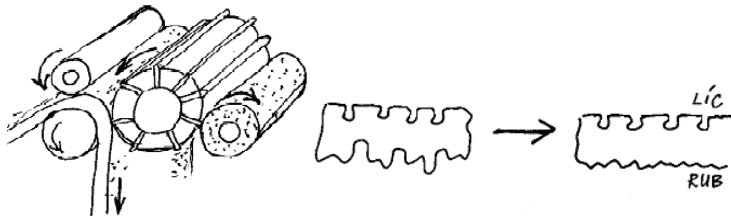

P.....

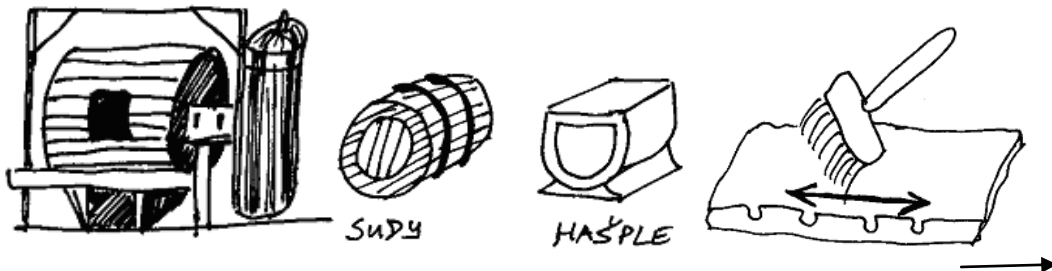

B.....N.....

MAZÁNÍ

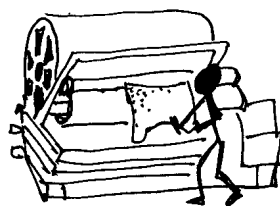

V.....

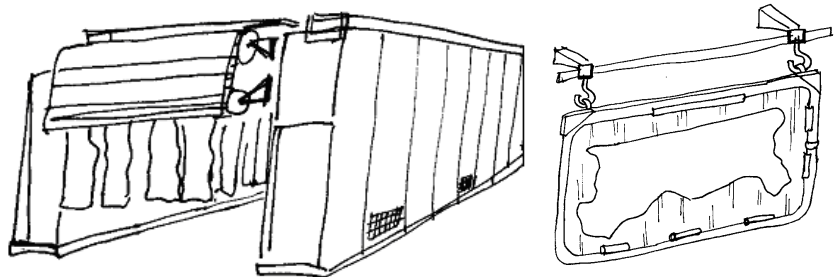

S.....

2. Dopln̄ schéma, popiš pracovní operace konečné úpravy usn̄í, jak jdou za sebou.

VLHČENÍ →

→ MĚKČENÍ →

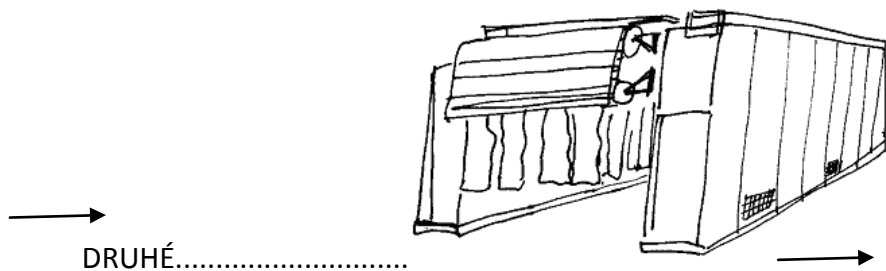
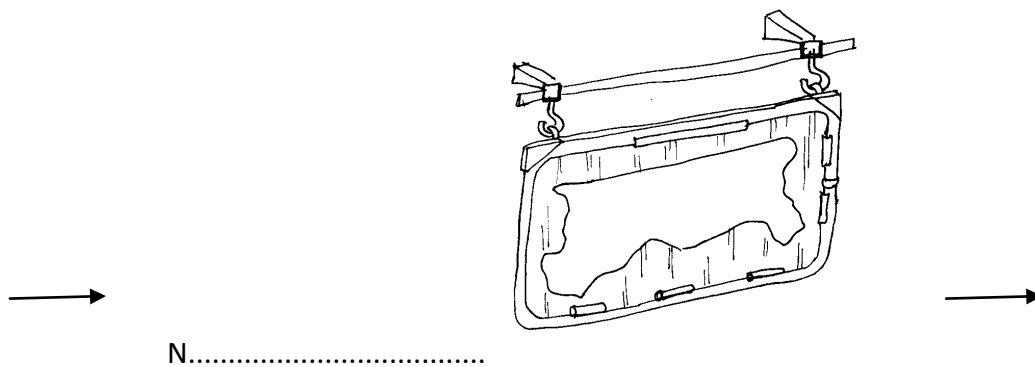

→ BROUŠENÍ A ODPRAŠOVÁNÍ →

